

## 仕様

品番	YW1414 ECOGLASS GARDEN (簡易取付式LEDガーデンライト) 防雨型
電源電圧	低電圧器具 AC12V (ボルト)
消費電力	1W
適合ランプ (ランプ付)	ウェッジベースLEDランプ12V1W (YZ1418) ランプ交換の際には、最寄の販売店もしくはラ・ヴィータ株式会社(フリーコール0800-111-1112)まで お問合せください。
器具重量	約0.8kg
<p>●点灯させるためには、専用トランス(YZ1401またはYZ1411)・専用ケーブル(YZ1402またはYZ1403)が必要です。 設置する場合は、一緒にお求めください。</p> <p>●他社のトランス、ケーブル等々を用いた場合、正しく機能しない恐れがあります。</p>	

## 組立方法

1. 梱包箱からそれぞれ各部を取り出し、カバー部の中にあるグローブ部及び段ボールパッキンを取り出します。
2. ランプ (ウェッジLEDベースランプ) をプレート部についているソケットに差し込みます。
3. グローブ部の突起部分をプレート部のツメの部分に合わせてはめ込み、矢印の方向に回らなくなるまで回して固定します。
4. カバー部の突起部分をプレート部の爪のある溝に合わせてはめ込み、矢印の方向に回して固定します。
5. 本品は、そのまま置いて使用できますが、固定したい場合はスパイク部をプレート部の下にねじ込んで取り付け地中に差し込みます。

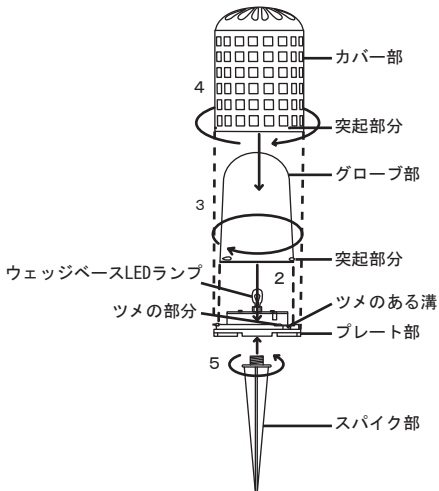

### 注意

・点灯中のLEDランプは高温になっています。  
点灯中、または消灯直後は絶対に指や手を触れない  
てください。  
火傷する危険があります。

## 取付方法

### 事前準備

1. 専用トランス(YZ1401またはYZ1411)に、専用ケーブル(YZ1402またはYZ1403)を取り付け、トランスから出ているプラグを100V家庭用電源に差し込みます。
2. 本製品の取り付け位置を決め、専用ケーブルを地面に敷いてください。
3. トランスの切替ツマミを「ON」の位置にします。

⚠トランスに一番近い位置に取り付けるライトは、トランスから5m以上離してください。

### 設置方法

1. 設置したい位置(地面・深めの鉢など)に本品を立てます。  
設置したい所が板やコンクリートなど杭が押せない場合は専用スタンド(YZ1404)等を用います。
2. 本体から出ているコネクタを地面に敷いたケーブルに取付けます。  
この時、電源プラグがコンセントに差し込まれていて、トランスの切替えツマミが「ON」になっていれば点灯します。

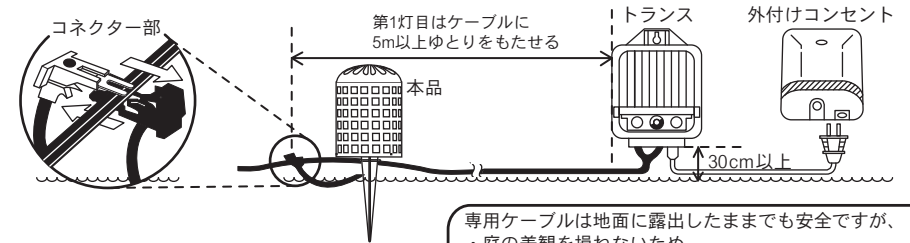

専用ケーブルは地面に露出したままでも安全ですが、  
・庭の美観を損ねないため  
・ケーブルの損傷を防ぐため  
・小さなお子さまやペットの悪戯を防ぐため  
等の理由から地面に5cmほど埋設するか、塩ビパイプ等の  
保護カバーを取り付けることをお勧めします。

3. 点灯しなかったらもう一度次のチェックをしてください。
  - ①電源は入っていますか(ブレーカーの所も確認してください)
  - ②トランスの切替えツマミは「ON」になっていますか。
  - ③トランスのリセットボタンは上がっていますか。
  - ④ランプはソケットに差し込まれていますか。
  - ⑤ランプは切れていませんか。
  - ⑥コネクタは正しく専用ケーブルに取り付けていますか。  
コネクタの端子が曲がっている場合がありますのでチェックして、曲がっていたらラジオペンチ等で真っ直ぐにしてください。

- ランプを長持ちさせるには  
第1灯目は、トランスより約5m以上ケーブルにゆとりをもたせて取り付けてください。  
5mよりも短い時にはランプ寿命を縮める場合があります。

⚠注意 点灯中又は消灯直後のランプには絶対に触れないでください。  
"火傷"する恐れがあります。

## 取扱上の注意

この器具をご使用になる前に、必ず本説明書をよくお読みになり、安全上の注意事項を十分にご理解ください。

⚠ 警告	
⊗	この器具は、低電圧仕様の屋外取付専用器具です。 下記の使用環境・条件では、使用しないでください。 ●一般通常環境以外の所 ●浴室 ●サウナ風呂 ●湿気の多い所 使用環境に適合するか否かの判断が困難な場合は、お問合せください。
⊗	交流電源をご使用ください(50Hz・60Hz 共用です)。感電・火災の原因になります。
⊗	専用トランスは許容量の範囲内で使用してください。
⊗	火気等の近くでは、使用しないでください。落下・感電・焼損の原因になります。
⊗	取付けの際は、器具各部にヒビ、割れ、カケ等の異常がないことをご確認のうえご使用ください。 落下の原因になります。
⚠	本説明書に従って取り付けてください。落下・感電・火災の原因になります。
⊗	取付方法は、本説明書に従って正しく施工してください。 感電・火災・ケガの原因になります。
⊗	器具の改造、部品の変更は行わないでください。落下・感電・火災等の原因になります。
⊗	カバー、グローブ、杵、飾り等の着脱は、本説明書に従って確実に行ってください。落下の原因になります。
⊗	器具に他の荷重をかけないでください。落下・焼損の原因になります。
⊗	器具を布や紙等の可燃物で覆わないでください。また、燃えやすい物を近づけたり、異物を差込んだりしないでください。落下・火災の原因になります。
⊗	煙・臭いなどの異常を感じたら、すぐに電源を切ってください。感電・火災の原因になります。工事店、お買い上げの販売店、または当社にご相談ください。
⚠ 注意	
⚠	梱包ケースおよび本説明書の品番が一致しているか確認してください
⚠	器具、部品の取付け状態および点灯状態に異常がないことを確認のうえご使用ください。 落下・感電・火災の原因になります。
⚠	器具や部品の取扱いは丁寧に行ってください。落下・破損の原因になります。
⊗	ランプの取扱いは丁寧に行ってください。ランプの落下・破裂・破損の原因になります。
⚠	ランプをソケットに装着する際は、本説明書に従って確実に行ってください。 焼損・不点の原因になります。
⊗	点灯中や消灯直後のランプや器具は高温になっていますので、手を触れないでください。 火傷の原因になります。
⊗	部品交換の際は、本説明書に記載されたもの以外は、使用しないでください。 落下・火災の原因になります。
⊗	黒化したり、チラツキがでたランプは、新しいものと交換してください。焼損の原因になります。
⚠	器具、ランプの汚れは乾いた布等で拭き取ってください。水洗いをしますと、故障の原因になります。

## 保管・破棄

保管:保管の際は下記の要領で行ってください。

- 購入時と同じ状態で梱包してください。
- 梱包ケースは、ケース表示に従い、正しい方向で保管してください。
- 梱包ケースの上に物を置かないでください。
- 梱包ケースに局部的な外圧をかけないでください。
- 常温(20±15℃)、常湿(65±20%)の場所に保管してください。

破棄:使用済の照明器具は、所轄の地方自治体が定めた方法にもとづき、適正に処理してください。

なお、廃棄の際にはケガをしないよう手袋等をご使用ください。

## 保証とアフターサービスについて

### 保証について

保証の内容は、下記のとおりとさせていただきます。

### 保証期間

この器具の保証期間は商品お買い上げ日より3年間です。

### 保証の免責事項

保証期間内でも次の場合には原則として有料とさせていただきます。

- (1)使用上の誤り及び不当な修理や改造による故障及び損傷
- (2)お買い上げ後の取付場所の移動、輸送、落下などによる故障及び損傷
- (3)火災、地震、水害、落雷、その他天災地変、異常電圧、指定外の使用電源(電圧、周波数)などによる故障及び損傷
- (4)車両、船舶などに搭載された場合に生ずる故障及び損傷
- (5)施工上の不備に起因する故障や不具合
- (6)法令、取扱説明書で要求される保守点検を行わない事による故障及び損傷
- (7)日本国内以外での使用による故障及び損傷

### 保証内容

取扱説明書、本体貼り付けラベル等の注意書に従った使用状態で保証期間内に故障した場合には、無償修理させていただきます。

### アフターサービスについて

### 修理を依頼される時

- 1.保証期間中は  
万一故障が起きた場合は  
お手数ですが、保証書を添えてお買い上げの販売店又は、  
ラ・ヴィータ株式会社サービス受付窓口までお申し出ください。
- 2.保証期間を過ぎているときは  
お買い上げの販売店又は、ラ・ヴィータ株式会社サービス  
受付窓口へご相談ください。修理によって機能が維持  
できる場合は、ご希望により有料修理させていただきます。

### アフターサービスについてご不明な点は

修理に関する相談並びにご不明な点は、お買い上げ販売店  
又は、ラ・ヴィータ株式会社サービス受付窓口までお問い合わせ  
させていただきます。

定休日／土曜日・日曜日・祝日・年末年始  
営業時間／9:00am～6:00pm

■廃棄する際には  
交換したランプ(電球)を捨てるときや照明器具を廃棄する  
場合には、お住まいの自治体で定められた方法(分別収集、  
粗大ゴミ扱いなど)で処分してください。

■お問い合わせ・ご相談は、ラ・ヴィータ株式会社サービス受付窓口へご連絡ください。

フリーコール **0800-111-1112**

ラ・ヴィータ株式会社 <http://www.eco-glass.com>

販売元  
ラ・ヴィータ株式会社  
〒780-8690 高知県高知市本町3-3-1  
サービス受付窓口 0800-111-1112  
E-mail:eco-glass@la-vita.co.jp