

※工事店・電器店様へのお願い………工事が終わりましたら、この説明書はお客様に必ずお渡しください。

## 施工前に

- 取付前に取扱説明書をよくお読みになって理解してからお取付け下さい。
- この器具は一般通常環境、器具の周囲温度 $20 \pm 15^{\circ}\text{C}$ ・湿度 $65 \pm 20\%$ の屋内配線ダクト専用器具です。
- 器具銘板に表示されている電圧の $\pm 6\%$ の変動内でご使用下さい。電圧が低すぎるとランプが点灯しなかったり、寿命が短くなります。高すぎる場合はランプ電流が流れすぎて寿命が短くなるおそれがあります。また、直流電源では使用出来ません。
- しろうとの電源工事は危険です。電源の工事は、工事店・電器店（有資格者）におまかせ下さい。
- 一般通常環境が不明な場合は、そのまま使用しないでお問い合わせ下さい。

**保存用**

## ■この器具は……（スポットライト）

- この器具は屋内天井配線ダクト取付専用器具です。

## ■仕様

品番	YS1307	YS1308
電源電圧	100V	100V
消費電力	60W	60W
適合ランプ (別売)	ダイクロハロゲン 60W E-11	ダイクロハロゲン 60W E-11
仕上げ	白塗装	シルバー塗装
重量	約0.4kg	約0.4kg
本体可動範囲	左右約 $320^{\circ}$ 前後約 $90^{\circ}$ 首振り	

- 別売 適合ランプ ダイクロハロゲン球 60W E-11

## ■各部の名称 (この図は一部抽象化した共通部品図です。)

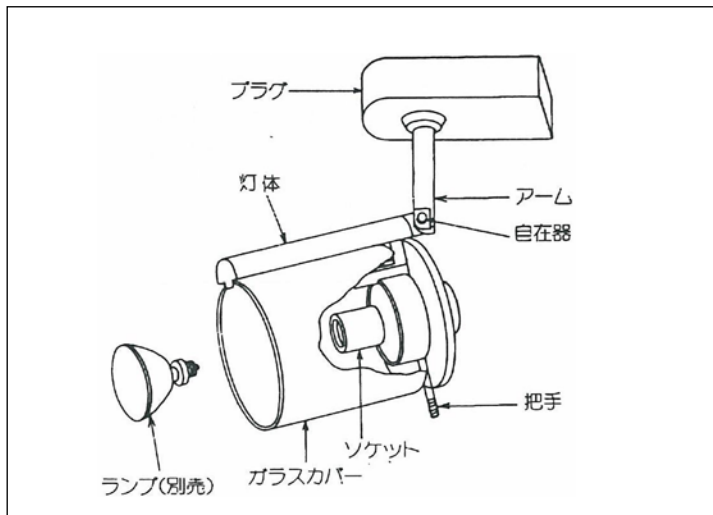

## ■施工上のご注意

- パッキングケースから器具を取り出し品番（ケースと銘板が合っているか）及び付属部品、器具の損傷の有無をお確かめ下さい。
- 照光距離により壁面等変色する事があります。必ず60cm以上は壁面、天井面、床より離して下さい。

## ■お掃除の方法

- 必ず電源を切って下さい。乾いた柔らかい布で汚れを拭き取って下さい。
- ランプは指定されたランプをご使用下さい。取付方法を参考にしてソケットに差し込んで下さい。

## ■取付方法

### 1. 器具の取付方法

- つまみを極性表示凸起のない側に合わせて下さい。プラグを右(時計の入り方向)に回してセットして下さい。
- はずす時はつまみを矢印の方向に引き出して左(時計の針の反対方向)に回して下さい。

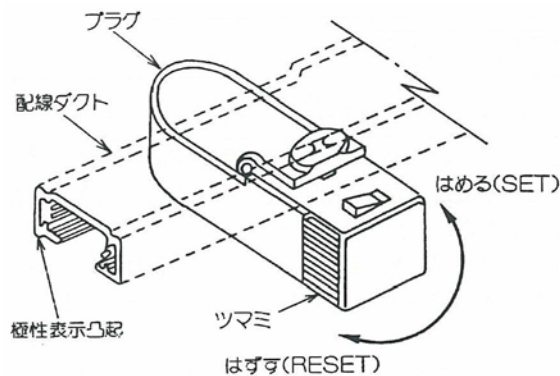

### 2. 電球の取付方法

- 電球をソケットに合わせて最後まで確実にねじ込んで下さい。

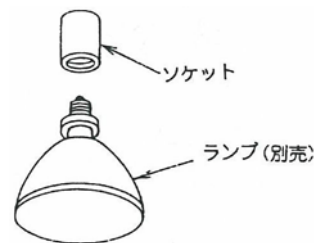

### 3. 確認

- 取付状態、点灯状態をお確かめ下さい。

## お客様へご注意とお願い

- ランプ交換やお手入れの時は、必ず電源を切って下さい。
- 点灯中や消灯直後は、ランプ及び器具が高温ですのでご注意下さい。
- 器具の改造や部品の追加は絶対に行なわないで下さい。
- 清掃の際は木枠取付方法の逆の順に木枠を外して行なって下さい。
- 商品に物をのせかけたりおおったりしないで下さい。

## ■ご使用方法

- 電源スイッチを操作して下さい。ランプは点灯→消灯いたします。
- この器具は照光角度をお好みの方向にむけていただけます。灯体が左右に約 $320^{\circ}$ 回転し、前後に約 $90^{\circ}$ 首振り可能です。

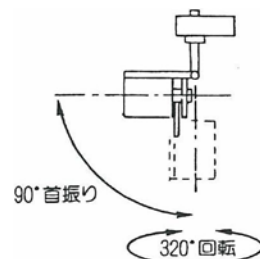

この説明書をよくごらんのうえ正しくご使用ください。

■特にご注意いただきたいこと

電源工事（配線工事）は工事店、電器店におまかせください。しろうと工事は危険です。

- 器具の構成部品（スイッチ、ソケット、基板等）は交換しないで下さい。
- 器具の改造（部品の追加、加工等）はしないで下さい。
- 指定外の使用（天井付けを壁付け等）はしないで下さい。
- 指示シールの貼り付けてある器具はその指示に従って下さい。



- 灯部や電球を紙や布でおおったり、電球に着色、テープ貼り等はしないで下さい。
- 器具を燃えやすい物、又ストーブ等放熱性のある物の近くや、サウナ等では使用しないで下さい。

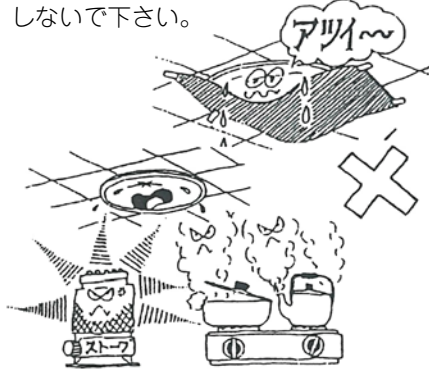

- 器具のすきまに金属類（針金など）を絶対に差し込まないで下さい。
- 器具や電球に物をあてないで丁寧に取り扱いして下さい。表面の傷は後日破損の原因になります。

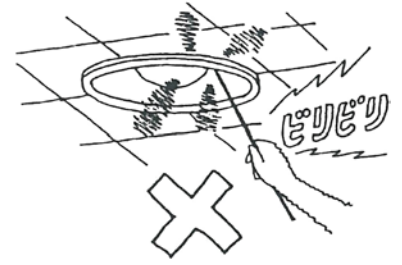

■保守とお手入れ

お手入れ・お掃除・ランプ（電球）交換の際は、必ず電源を切ってから行ってください。

- お手入れの際、必ず電源を切り器具温度が下がってから行なって下さい。火傷をする恐れがあります。又、器具の丸ごと水洗いは絶対にしないで下さい。



- お掃除はハケ、柔らかい布又は中性洗剤を浸した布で拭き取って下さい。湿ったままでは取付けないで下さい。
- シンナー、ベンジン等揮発性のもので拭いたり、殺虫剤をかけたりしないで下さい。



- 交換電球は必ず器具のランプシールと同ワット同質の電球をご使用下さい。
- 光源の取付けはソケットに確実に取付けて下さい。



- 品番は器具銘板、電球の種類はランプシールに表示されています。

